

MAXJONEL

Distribuitor autorizat Turbosol
Pompe pentru tencuit, beton si sapa de egalizare



TURBOSOL[®]

TECNOLOGIA DI POMPAGGIO PER L'EDILIZIA

PRO H BMS

POMPA CU SNEC



PRO H BMS: solutia ideala pentru amestecarea, pomparea si pulverizarea oricarui volum de material.

www.maxjonel.ro

PRO H BMS

DATE TEHNICE

Motor diesel racit cu lichid	KDW 1404 Kohler – 18,8 kW - Stage V	
Pompa snec	L8.2	2L7
Debit teoretic ajustabil *	0 ÷ 150 l/m ^{*1} - 0 ÷ 300 l/m ^{*2}	0 ÷ 25 l/m ^{*1} - 0 ÷ 50 l/m ^{*2}
Granulometrie	16 ÷ 18 mm	8 mm
Presiune maxima de lucru	20 bar	30 bar
Compresor	400 l	
Capacitate cuva	200 l	
Capacitate malaxor rabatabil	200 l	
Distanta pompare *	100 m	140 m
Inaltime pompare	60 m	80 m
Inaltime incarcare	86 cm	86 cm
Sasiu	osie elastica cu bara de tractiune	
Dimensiuni	321 (372 [#]) x 176 (134 [#]) x 120 (153 [#]) cm	
Greutate	870 kg	870 kg

* Datele indicate sunt teoretice si depind de calitatea si consistenta materialelor folosite, uzura pompei si diametrul furtunurilor. Performanta in distanta si inaltime nu poate fi atinsa simultan.

* 1 viteza redusa - * 2 Viteza mare - # in pozitia remorcare



Caracteristici

Datorita motorului hidraulic cu doua viteze si a celor doua tipuri de pompe interschimbabile, PRO H BMS este capabila sa amestece, sa pompeze si sa pulverizeze diferite materiale la inaltime si distante mari.

Doua setari unice pentru a se potrivi oricaror sarcini dure pe santier.

Aplicatii

- Mortare structurale si amestecuri mixte de ciment
- Sape autonivelante, mortare si betoane
- Injectii
- Spritzbeton, tencuiala, mortare refractare si mortare armate cu fibre

Avantaje tehnice

- Cu o valoare maxima a granulometriei de 16-18 mm, PRO H BMS poate livra pana la 18 cubi pe ora.
- Compresorul de aer, malaxorul mare si posibilitatea de a avea doua tipuri specifice de pompe il fac deosebit de potrivit pentru amestecare, pulverizare si pompare.
- Datorita circuitului hidraulic special Hydrotronic cu pompa cu debit variabil, se economiseste pana la un litru de combustibil in fiecare ora
- Operatiile de spalare si de intretinere sunt extrem de simplificate si rapide
- Dispozitive de siguranta: buton de urgenta, senzori de protectie a motorului diesel, oprire automata cand se ridica capacul, gratarul cuvei sau al malaxorului.

Dotari standard

- Pompa hidraulic cu debit variabil
- Motorul hidraulic cu viteza dubla (HSLT / LSHT)
- Control pneumatic de pornire / oprire
- Schimbator de caldura combinat pentru motorul diesel ai sistemul hidraulic
- Placa de comanda electromecanica
- Grup pompa L8.2 sau 2L7
- Compresor
- Rezervor diesel cu o capacitate de 25 de litri
- Rezervor de ulei hidraulic cu o capacitate de 18 litri
- Osie elastica si bara de tractiune
- Con de reductie
- Telecomanda cu cablu
- Cutie de accesorii

Versiunea pentru pompare

- 30 m furtun cauciuc Ø 75 cu cuplaje Victaulic

Versiunea pentru spritzbeton

- 30 m furtun cauciuc Ø 50 cu cuplaj Victaulic

Dotari optionale

- Pompa de apa cu presiune inalta, furtun, pistol si duze

DIMENSIUNI(cm)

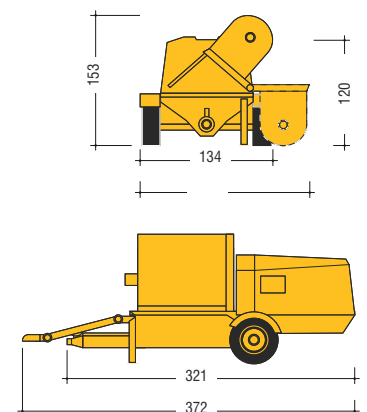

MAXJONEL

Str. Fratii Buzesti, nr. 76 A Bals, judet Olt, Romania

Tel: 0757.101.819

E-mail: office@maxjonel.ro

www.maxjonel.ro



 **TURBOSOL**
TECNOLOGIA DI POMPAGGIO PER L'EDILIZIA